



ARQUITECTURA DEL SOFTWARE

2023-24

Jose Emilio Labra Gayo
Pablo González
Cristian Augusto Alonso
Jorge Álvarez Fidalgo



Escuela de
Ingeniería
Informática



Universidad de Oviedo

Laboratorio 2

Diagramas UML
PlantUML
Introducción a Arc42

UML

- **Unified Modeling Language**
 - Antes de UML había varias propuestas
 - Notación UML los unifica
 - Propuesta por OMG (Object Management Group)
 - Versión actual: UML 2.5.1 (2017)
- **Modelo = abstracción de un problema**
 - Puede tener varios diagramas diferentes
 - Diagrama = representación gráfica parcial de un modelo
- **OCL = Object Constraint Language**
 - Restricciones entre objetos usando lenguaje formal

14 tipos de diagramas UML

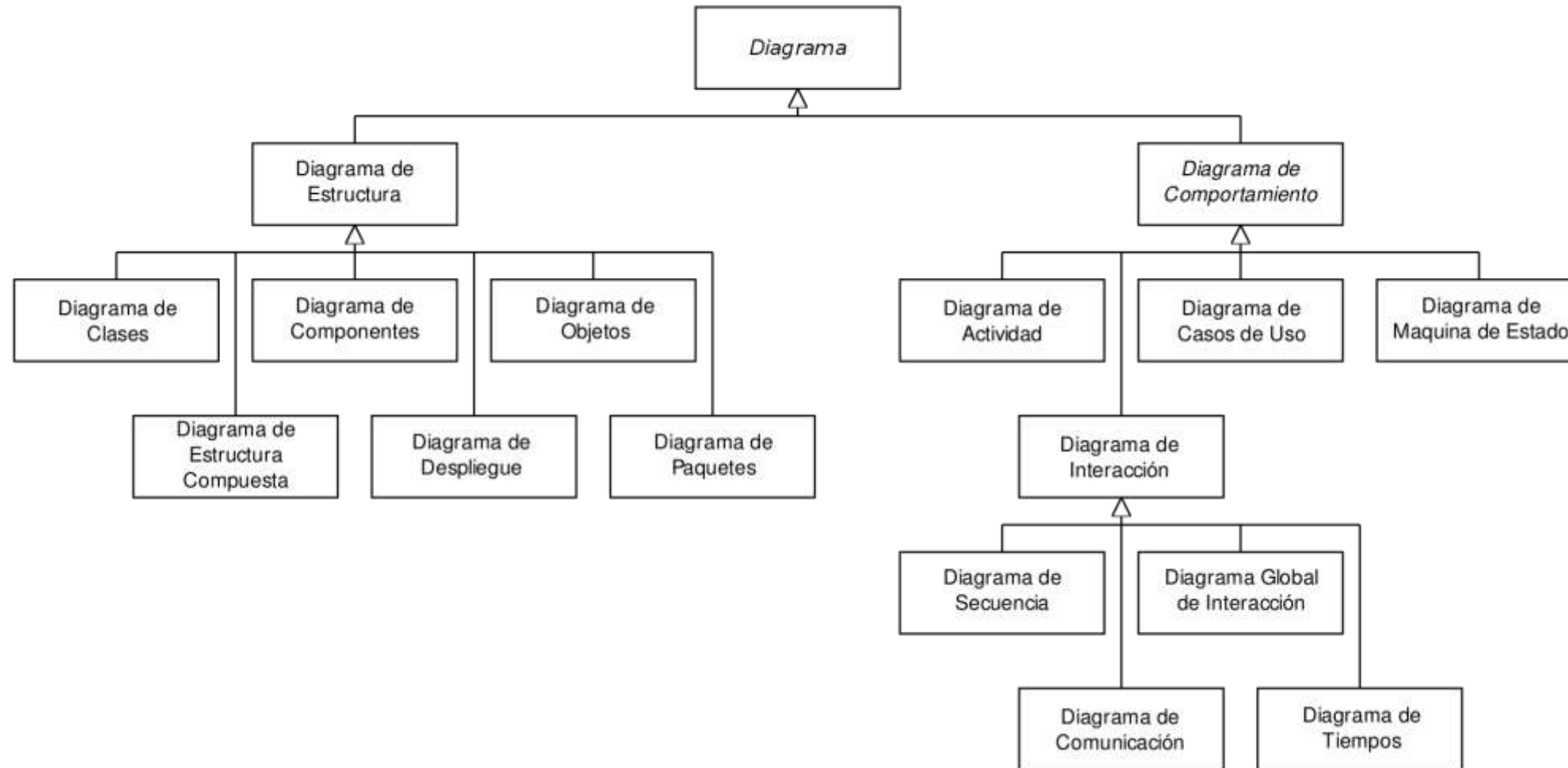

Diagramas de clase

- Modela la parte estática del proyecto, sin tener en cuenta la situación del sistema en un tiempo.
- Explica las relaciones que hay entre las distintas clases.
- Arc42:8-Concepts

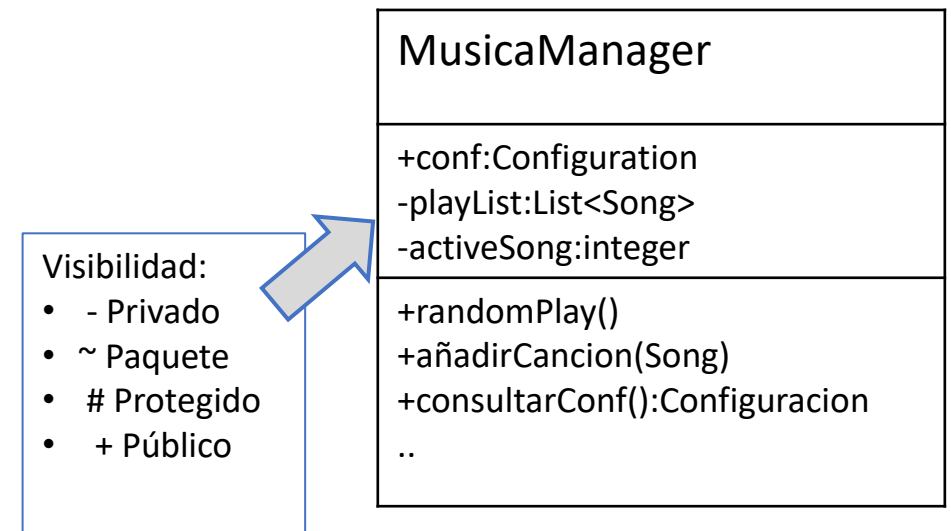

Ejemplo

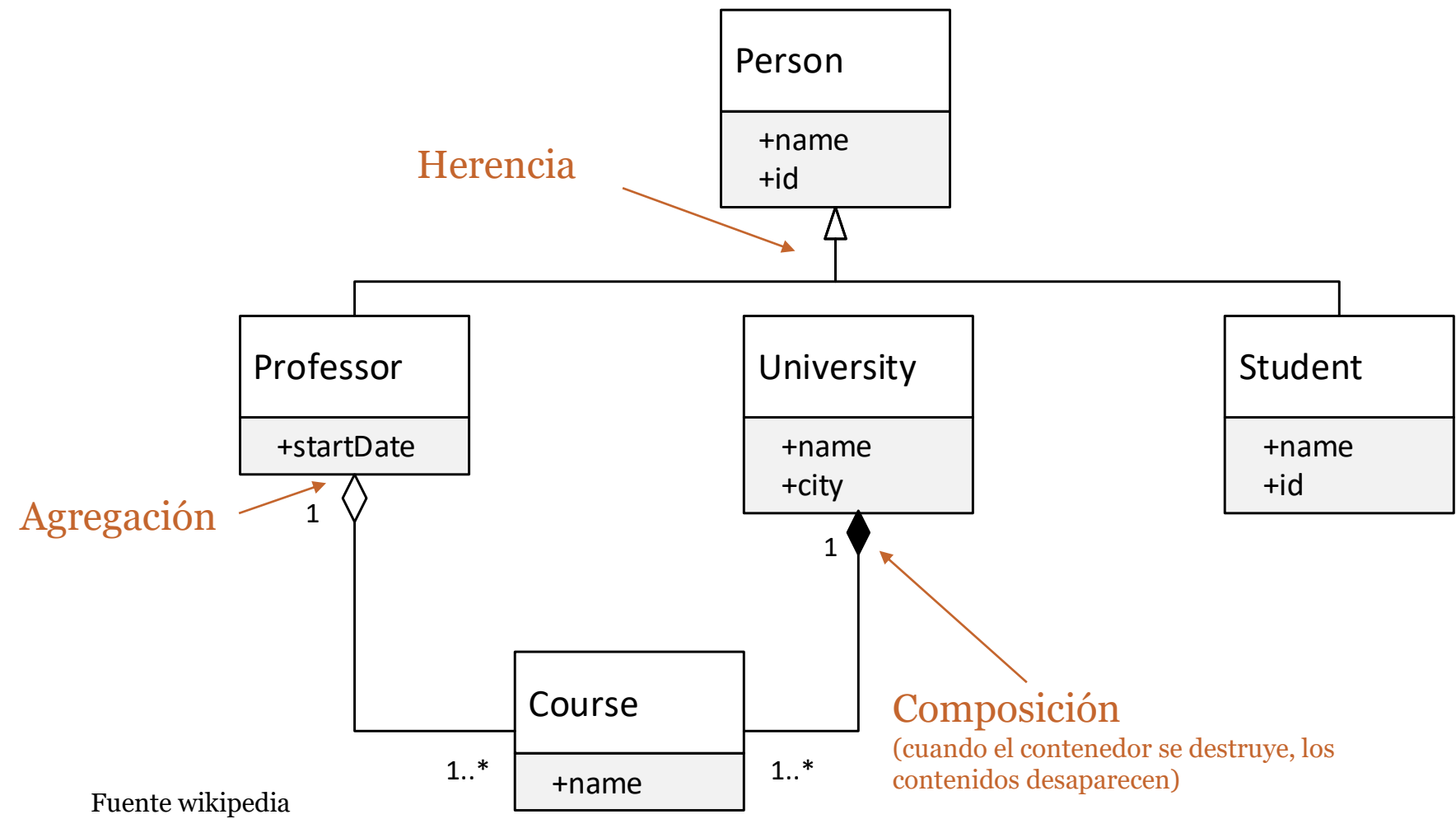

Composición
(cuando el contenedor se destruye, los contenidos desaparecen)

Diagrama de componentes

Representa relación estructural de componentes del sistema de software
Sistemas complejos que tienen muchos componentes
Interfaz suele representarse mediante notación *lollipop*



Diagrama de secuencia

Modela comunicación entre los objetos de sistema en un determinado momento
Los objetos pueden enviarse dos tipos de mensajes: síncronos y asíncronos

Arc42: 6 - RuntimeView

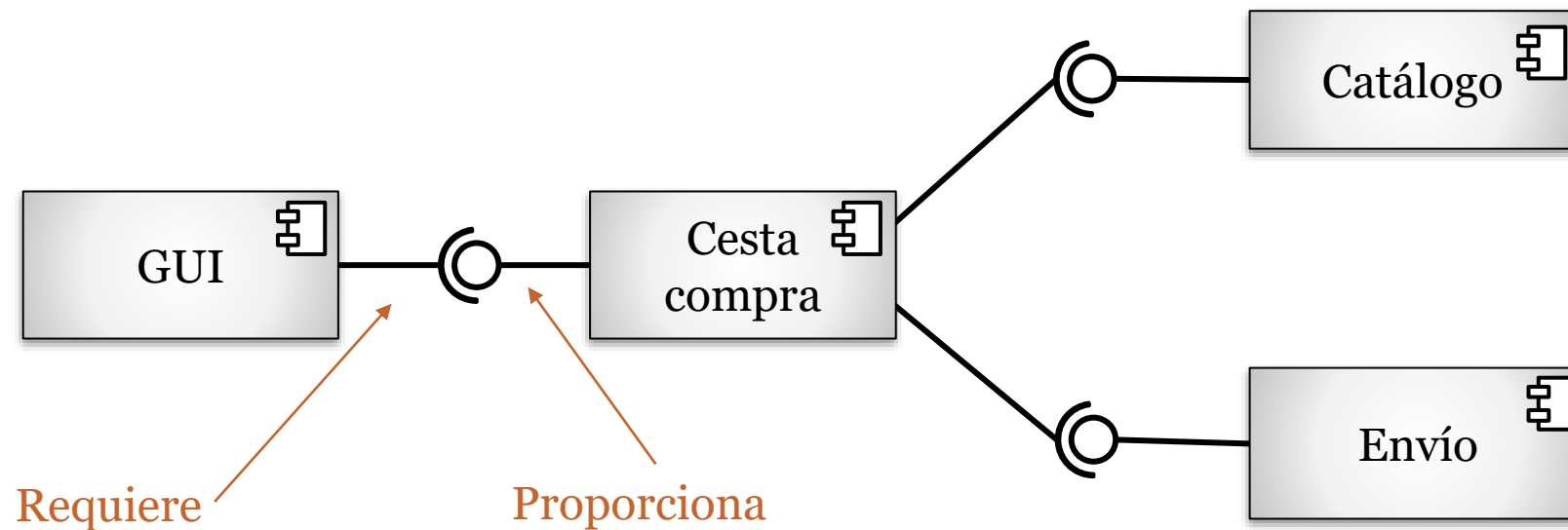

Diagrama de despliegue

- Representa la localización final de los componentes de la aplicación
- Elementos : Nodos , Componentes, relaciones
- Arc42: 07.DeploymentView

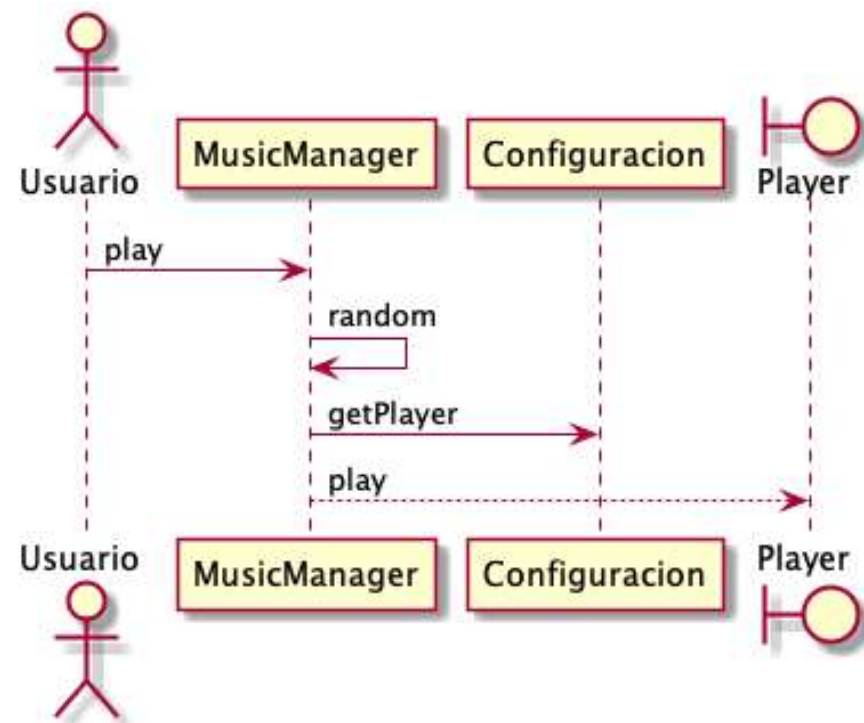
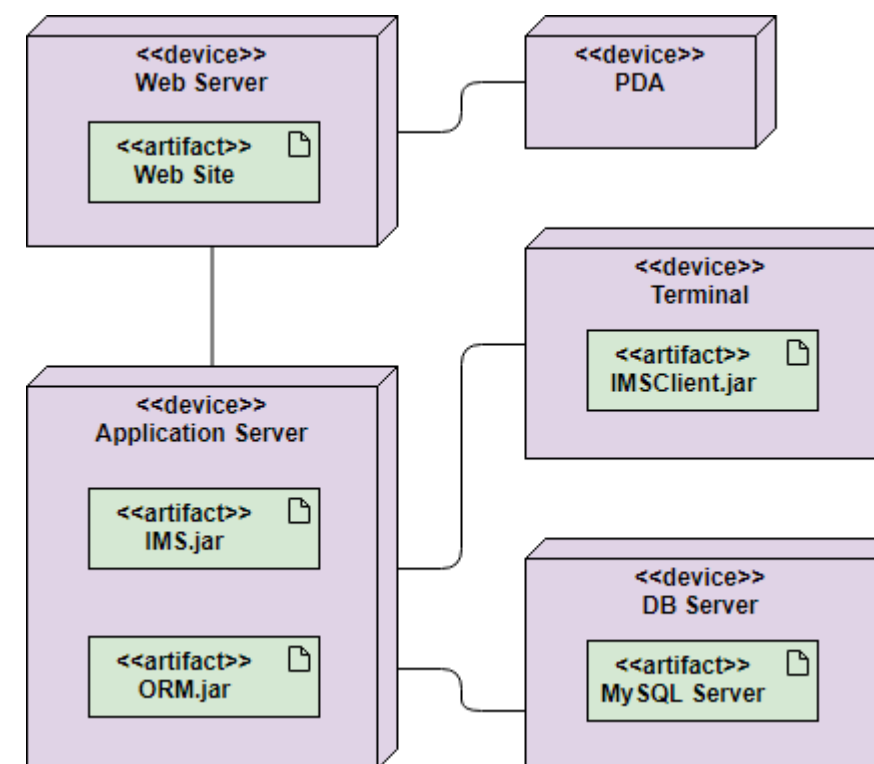

Herramientas Textuales

PlantUML

```

@startuml component
actor Usuario
participant MusicManager
participant Configuracion
boundary Player
Usuario -> MusicManager: play
MusicManager -> MusicManager: random
MusicManager -> Configuracion : getPlayer
MusicManager --> Player : play
@enduml

```

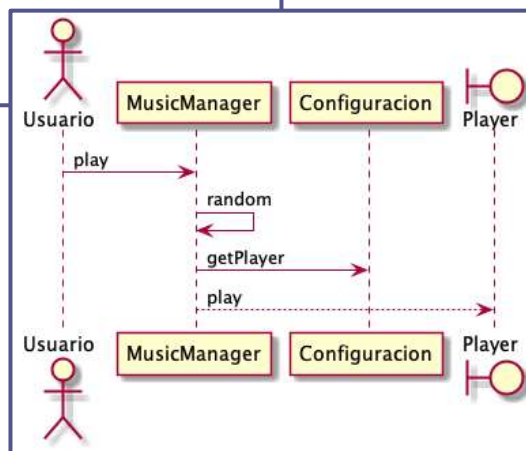

YUML

```

// Cool Class Diagram
[MusicManager|-conf:Configuracion;
playList:List |random();play()]
[MusicManager]<-play*>[Song|-
fichero:File;cantante:Cantante;nombre
:string]
[MusicManager]-
[Configuracion|defaultPlayer:Player;a
leatorio:boolean|getPlayer():Player]
]

```

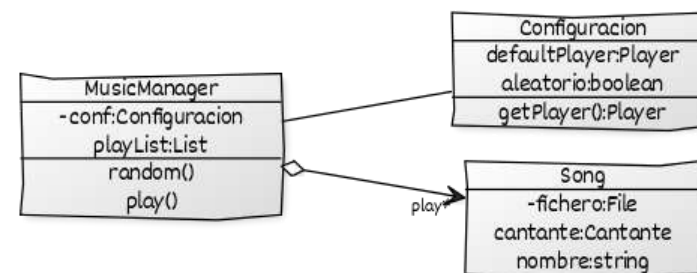

Herramientas de dibujo

PowerPoint

Visio (Microsoft)

UMLet (<https://www.umlet.com/>)

Herramientas CASE

EnterpriseArchitect

Solo para Windows

Entiende todo tipo de diseño

Ingeniería Inversa con Java/C++

Conecta con Oracle modelos datos relacionales

Plantillas editables para Word, HTML

MagicDraw

Para todo sistema con Java

Diagramas UML

Ingeniería Inversa Java , C++

Visual Paradigm

Comercial (Licencia estudiantes)

Modelio

Código abierto

Java based

Ingeniería Inversa

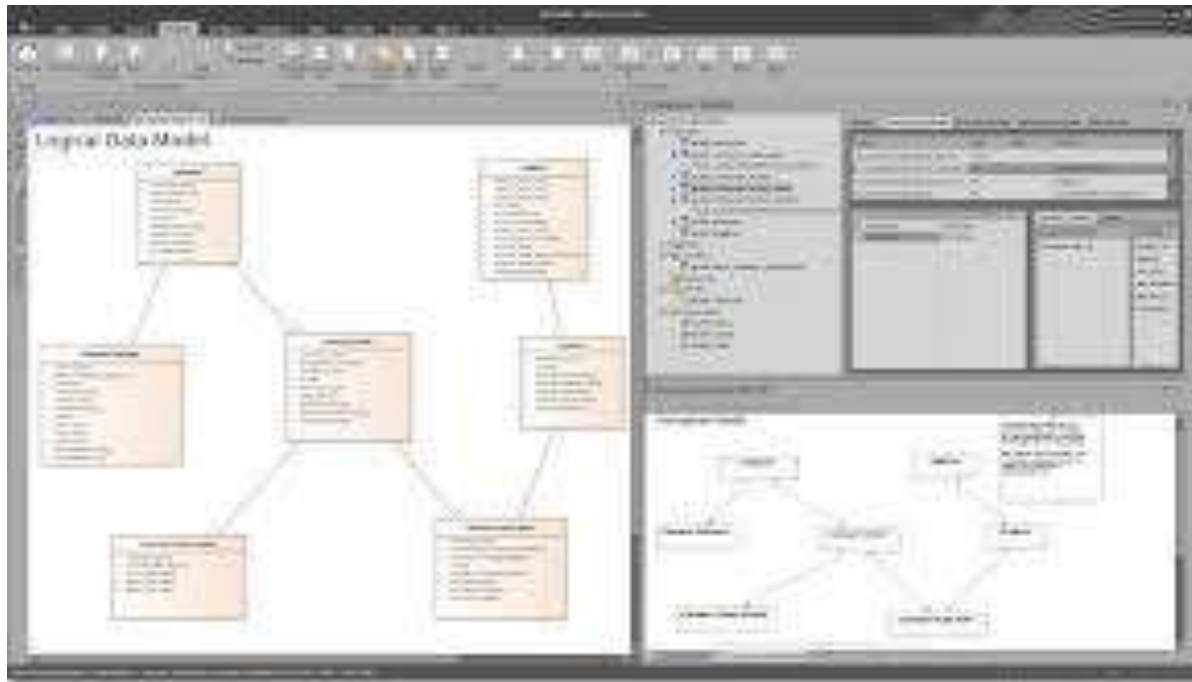

Dibujando la arquitectura

Vídeo con pautas para diagramas

<https://www.youtube.com/watch?v=wgpSdpny-0c>

Checklist utilizado en C4

<https://c4model.com/assets/software-architecture-diagram-review-checklist.pdf>

Plantillas arc42



Arc42: <https://arc42.org/>

wiq_XXX ya sigue la plantilla:

https://arquisoft.github.io/wiq_o/

Generación de documentación (en local):

```
$ cd docs
```

```
$ npm install (sólo la primera vez)
```

```
$ npm run build
```

Despliegue de la documentación

Utilizaremos GitHub Pages para desplegar la documentación

GitHub Pages permite a usuarios publicar un sitio web sencillo en GitHub.

El sitio web de la documentación se enviará a la rama **gh-pages**.

Archivos asciidoc se enviarán a rama develop del repositorio (Manualmente)

Paquete npm de **gh-pages** envía documentación generada a gh-pages

Todo esto está automatizado ejecutando el siguiente comando:

```
$ npm run deploy
```



Fin